



Panhard 24CT 1964.

1. Volkswagenen GTX – Elektriska toppmodeller med fyrhjulsdraft.
2. Försäljningen hos BMW och Mercedes gasar på.
3. Dacia Sandero får bara två stjärnor i Euro NCAP.
4. Seat presenterar facelift av Ibiza.
5. Seat ansiktslyfter även Arona.
6. Klart: Då kommer första elbilen från Ferrari.
7. Så står sig Audi Q4 e-tron mot konkurrenterna.
8. Premiär för Zeekr 001 som är Volvos nya elbilssyskon.
9. Hyundai Santa Cruz officiell – märkets första pickup.
10. Brittiska sportbilmärket Caterham får japansk ägare.
11. Ford satsar på Etanol.
12. Billigare besiktning för gasbilar.
13. Konsumentverket anser BMW iX3-reklam vara vilseledande.
14. Rolls-Royce nya drinkpaket räcker för hela jaktlaget.
15. Fransmän kan få 2500 euro om de byter skrotbilen mot elcykel.
16. Ferrari 328.
17. Volkswagenen Transporter T2 var en riktig snällkaramell.
18. Grattis Jeep Cherokee!



1. Volkswagen GTX – Elektriska toppmodeller med fyrhjulsdraft.

Av Magnus Fröderberg, Publicerad 2021-04-18, 21:44.

Efter GTI, GTD och GTE kommer GTX – en beteckning för Volkswagen ID-bilar med mycket effekt och fyrhjulsdraft.



Den 28 april är det premiär för den första bilen med GTX-beteckning: Volkswagen ID.4 GTX. En bil som bjuder på dubbla motorer och fyrhjulsdraft.

– Bokstäverna GT har länge stått för körglädje. Nu bygger X bron för framtidens rörlighet. Hållbarhet och sportighet utesluter inte varandra, utan kompletterar varandra, säger Klaus Zellmer, styrelseledamot i Volkswagen.

Vi får vänta någon vecka ytterligare på de fulla specifikationerna för ID.4 GTX, men Volkswagen berättar nu att bilen kommer att få ett körläge, kallat "Traction", som ger konstant fyrhjulsdraft.

Volkswagen ID.4 GTX kommer också ha en del sportiga designdetaljer och ett annorlunda artificiellt motorljud än de svagare tvåhjuldrivna versionerna.



Volkswagen ID.4 i tvåhjuldriven version.



[Bildextra: Volkswagen ID.4 har kommit till Sverige](#)



[Volkswagen ID.4 kommer i sju versioner](#)



Magnus Fröderberg



2. Försäljningen hos BMW och Mercedes gasar på.

Anders Nilsson 2021-04-12.

Säljrekord hos BMW.



Efter ett tufft år så har nu siffrorna gått från rött till grönt för både BMW och Mercedes. De har ökat sin försäljning ordentlig under det första kvartalet i år.

Ett år med pandemin, ett väldigt tufft år för bilindustrin, och så även för [BMW](#) och [Mercedes](#). Men nu verkar det ha vänt, ordentligt.

De båda biltillverkarna har levererat sina kvartalsrapporter, och det är trevliga siffror för både BMW och Mercedes. Efterfrågan från Kina verkar fullkomligt ha exploderat. Dessutom ökar försäljningen av både laddhybrider och elbilar.

Försäljningen av bilar från BMW, [Mini](#), och [Rolls-Royce](#) ökade med mer än en tredjedel jämfört med samma period förra året. Allt som allt såldes 636.606 fordon, vilket är det bästa första kvartalet någonsin. Leveranserna till Kina mer än dubblerades. Senare i år kommer dessutom den [elektriska suven iX](#) och [även i4](#). BMW är på väg att leverera mer än 100.000 renodlade elbilar till kunder i år. Modellerna som sålde bäst var [BMW X3](#) och [BMW X5](#).

Mercedes-märket ökade försäljningen med 22 procent, till 581 270 bilar, och Daimler som helhet ökade leveranserna till Kina med 60 procent. Mercedes har fått runt 200 000 beställningar på sin [helelektriska EQA](#), och ska lansera tre ytterligare elbilar i år, och det [startar med EQS](#), som lanseras inom kort. Totalt sett så stod laddbara bilar (renodlade elbilar och laddhybrider) för tio procent av försäljningen.

Relaterade artiklar:



Mercedes-Benz: Laddbilar ska stå för hälften av försäljningen 2030



Mercedes-Benz G-klass slår försäljningsrekord



BMW och Mercedes-Benz skär bort modeller



Renault återupplivar klassiska modeller – som elbilar



3. Vilken smäll! Dacia Sandero får bara två stjärnor i Euro NCAP.

Av Magnus Fröderberg.

Publicerad 2021-04-14, 11:36, uppdaterad 2021-04-14, 12:45.

Därför får Dacia Sandero och Sandero Stepway katastrofalt dåligt säkerhetsbetyg.



Den europeiska testorganisationen Euro NCAP har krocktestat [nya Dacia Sandero och Sandero Stepway](#) och slutbetyget är nedslående. De flesta nya bilar från de stora tillverkarna får fyra eller fem stjärnor. [De nya Sandero-modellerna fick bara två stjärnor.](#)

[Dacia Sandero och Sandero Stepway](#) är byggd på samma plattform som Renault Clio och Captur som båda fått fyra stjärnor. Anledningen till att Sandero-modellerna inte får samma betyg är att de saknar aktiva säkerhetssystem.

Den passiva säkerheten får fyra stjärnor, men eftersom det lägsta delbetyget avgör totalbetyget blir det inte mer än två stjärnor.

De två föregående generationerna av Sandero har fått högre betyg, men det innebär inte att de är säkrare eftersom betygsriterierna skärpts fyra gånger under de senaste åren. Enligt Renault är nya Sandero den säkraste bilen från Dacia hittills.

With standard equipment

WITH SAFETY PACK →



2021 ★ ★ ☆ ☆ ☆



Dacia Sandero Stepway



Supermini

LADDA NER PDF

Dela

Skydd av vuxna



70%



Skydd av barn



72%



Oskyddade trafikanter



41%



Förarstödsystem



42%



[Vi kör nya Dacia Sandero: "En bra A-till-B-bil"](#)



[Goda nyheter: Här är nya Dacia Sandero och Sandero Stepway](#)



Magnus Fröderberg

Feber

4. Seat presenterar facelift av Ibiza.

AV ROGER ÅBERG | GÅR KL 20:00.

Störst förändringar på insidan.



Seats lilla Ibiza är en klassiker och deras framgångsrikaste bil någonsin. Nu är det efter fyra år dags för en ansiktslyftning, men den är rätt lätt. Man har numera LED-strålkastare i alla modeller och så har Ibiza-emblemet fått sig en uppdatering. Lite nya fälgar och färger bjuder man också på.

På insidan är det lite mer nytt och skärmen är ny och har ny placering. Man har även gjort luftblåsen lite roliga och gett dem belysning. Ratten har också fått ny design. Den där skärmen finns att få i storlekarna 8,25 och 9,2 tum och det finns numera också trådlös CarPlay och Android Auto.

Sex motorer finns att välja mellan, alla bensin eller gas. Hur många av dessa som kommer till Sverige är oklart. På bilderna nedan är den röda med FR-utrustningsnivå och den blåa har Excellence-utrustningsnivå.



Feber

5. Seat ansiktslyfter även Arona.

AV ROGER ÅBERG 2021-04-15 KL 20:47.

Lite mer förändring på utsidan.



Arona är inte alls en klassiker som Ibiza, men även små bilar måste finnas i SUV-form. Precis som Ibiza får nu Arona en ansiktslyftning och här syns det lite mer på utsidan. Bilen har helt enkelt fått ett nytt ansikte som är lite kaxigare.

På insidan är det precis [som hos Ibiza](#) rejält omgjort och även här är det ny ratt, annan instrumentbräda, ljus vid luftblåsen och ny skärm som antingen är 8,25 och 9,2 tum och som har trådlös CarPlay och Android Auto.

Bilen kommer tredje kvartalet i år med ett gäng bensinare och gas-alternativ.





6. Klart: Då kommer första elbilen från Ferrari.

Av Patrik Lundin, Publicerad 2021-04-16, 11:00.

Ferraris första elbil närmar sig – och suven Purosangue visas nästa år.



Ferrari SF90 Stradale är en laddhybrid med 1.000 hästar som gör 0–100 km/h på 2,5 sek. Undrar vad Ferraris elbil får för prestanda...

Det första elbilen med ett stegrande fullblod i fronten presenteras år 2025. Det bekräftar företagets vd John Elkann i ett aktieägarmöte under gårdagen, rapporterar [Auto Express](#).

– Vi ser mycket fram emot att visa upp vår första elbil 2025, och ni kan vara säkra på att denna modell kommer att infria alla era förväntningar och drömmar på vad våra designers och ingenjörer i Maranello kan åstadkomma. Det kommer vara en milstolpe i vår historia, sa John Elkann då.

Fler nyheter från Ferrari är dock att vänta inom en mycket snarare framtid. I samma möte meddelade John Elkann att man kommer att visa upp tre nya modeller inom de kommande tre månaderna.

Vilka modeller det är så klart ett hett diskussionsämne, och mycket talar för att Ferrari kommer visa upp en Veirsione Speciale av 812 Superfast.

Ferraris kommande suv, Purosangue, lär dock inte vara en av dessa tre modeller, utan premiären av den väntas ske under första halvan av nästa år.

[Alrik & Peder på exklusiv Sverigepremiär av 28-miljoners elmegasportbil](#)

[PROV: Ferrari SF90 Stradale – Mille cavalli](#)



Patrik Lundin



7. Så står sig Audi Q4 e-tron mot konkurrenterna.

Av Patrik Lundin, Publicerad 2021-04-15, 11:35.

Vi ställer Audis nykomling mot konkurrenterna i klassen – hur står den sig egentligen?



Efter vad som känns som flera år av dinglande och teasande från Audi var det så äntligen dags för [Audi Q4 e-tron att ha världspremiär igår](#). Den är byggd Volkswagengruppens MEB-plattform och är således nära besläktad med framför allt Volkswagen ID 4 och Skoda Enyaq.

Sedan finns det konkurrenter hos ett flertal andra tillverkare, Volvo XC40 P8, Hyundai Ioniq 5 och Kia EV6.

Snabbladdning:

Modell:	Laddeffekt:
Audi Q4 e-tron	125 kW
Hyundai Ioniq 5	220 kW
Kia EV6	239 kW
Volvo XC40 P8	150 kW
Volkswagen ID.4	125 kW
Skoda Enyaq	125 kW

Räckvidd:

Modell:	Räckvidd (WLTP)
---------	-----------------

MOTORNYTT

Audi Q4 35 e-tron	Upp till 338 km
Audi Q4 40 e-tron	Upp till 511 km
Audi Q4 50 e-tron	Upp till 488 km
Hyundai Ioniq 5	Upp till 480 km
Kia EV6	Upp till 510 km
Volvo XC40 P8	Upp till 418 km
Volkswagen ID.4	Upp till 520 km
Skoda Enyaq	Upp till 510 km

Batteristorlek:

Modell:	Batteristorlek(kWh, netto):
Audi Q4 35 e-tron	52 kWh
Audi Q4 40 e-tron	77 kWh
Audi Q4 50 e-tron	77 kWh
Hyundai Ioniq 5	72,6 kWh, 58 kWh
Kia EV6	77,4 kWh
Volvo XC40 P8	78 kWh
Volkswagen ID.4	77 kWh, 52 kWh
Skoda Enyaq	77 kWh, 52 kWh

Prestanda

Modell:	0–100 km/h (snabbaste verisonen):
Audi Q4 e-tron	6,2 sekunder
Hyundai Ioniq 5	5,2 sekunder
Kia EV6	3,5 sekunder
Volvo XC40 P8	4,9 sekunder
Volkswagen ID.4	8,5 sekunder
Skoda Enyaq	6,2 sekunder

Dragvikt:

MOTORNYTT

Modell:	Dragvikt (kg):
Audi Q4 e-tron	1.200 kg (fyrhjulsdrivna), 1.000 kg (bakhjulsdrivna)
Hyundai Ioniq 5	1.600 kg
Kia EV6	1.600 kg
Volvo XC40 P8	1.500 kg
Volkswagen ID.4	1.000 kg
Skoda Enyaq	1.000 kg
Pris modell:	Pris från:
Audi Q4 35 e-tron	475.000 kronor
Audi Q4 40 e-tron	564.700 kronor
Audi Q4 50 e-tron	641.900 kronor
Hyundai Ioniq 5	i.u.
Kia EV6	569.900 kronor
Kia EV6 GT-Line	674.700 kronor
Kia EV6 GT	749.600 kronor
Volvo XC40 P8	699.900 kronor
Volkswagen ID.4 City	446.900 kronor
Volkswagen ID.4 Life	509.900 kronor
Volkswagen ID.4 Business	549.900 kronor
Volkswagen ID.4 Family	562.900 kronor
Volkswagen ID.4 Tech	599.900 kronor
Volkswagen ID.4 Max	624.900 kronor
Skoda Enyaq iV 60	453.900 kronor
Skoda Enyaq iV 60 Sportline	483.900 kronor
Skoda Enyaq iV 80	553.700 kronor
Skoda Enyaq iV 60 Sportline	571.500 kronor



[Audi Q4 e-tron och Q4 Sportback e-tron officiella](#)



[Officiell: Här är nya Hyundai Ioniq 5 – slår VW ID.4 på de flesta punkter](#)



[Officiell: Här är Kia EV6 – med svenska priser](#)



Patrik Lundin

8. Premiär för Zeekr 001 – här är Volvos nya elbilssyskon.

Publicerad 2021-04-15 kl 16:45.

TEXT Erik Söderholm.

Geely plöjer ned miljardbelopp i ett nytt elbilmärke. Den här gången är tanken att locka unga köpare med en fyrhjulsdriven elsuv.



Kinesiska Volvoägaren Geely har visat hur snabbt det numera kan gå i bilvärlden att skapa ett nytt bilmärke. De första uppgifterna om det nya elbilmärket Zeekr kom [i mitten av mars](#), och en dryg månad senare har märkets första modell visats upp officiellt.

Zeekr ska ingå i Geelykoncernen på samma sätt som Volvo, Polestar och Lynk & Co, där det sistnämnda märket fokuserar på bildelning medan Polestar fokuserar på prestanda.

Geely plöjer ned 2,6 miljarder kronor i projektet och ska öppna 100 lokaler redan i år

Exakt vad Zeekr ska stå för är fortfarande oklart, men Geely vill positionera det som ett eldrivet premiummärke som ska locka unga köpare (bokstaven "Z" i namnet står för generation Z). Dessa köpare förväntar sig eldrift och uppskattar inte den "förlegade" affärsmodellen som äldre bilmärken står för när det gäller själva bilköpet, enligt Geely.

Zeekr ska enbart sälja bilar på nätet. Märket fokuserar helt på eldrift och bilarna ska kunna uppdateras direkt över nätet. Kina är först ut men senare ska märket även lanseras i Europa och Nordamerika.

Bilköparna ska inte bara kunna lägga vantarna på en bil, utan också bli delägare i företaget. Företaget ska öppna 100 butikslokaler redan detta år.



Allra först ut blir Zeekr 001, en crossover med coupéprofil som visades upp förra hösten – men då som [konceptbilen Lynk & Co Zero](#). Sedan dess har Geely alltså valt att byta namn på modellen, men designmässigt är bilen fortfarande en Lynk & Co bortsett från emblemet.

Zeekr 001 bygger på Geelykoncernens nya SEA-plattform som är helt anpassad för eldrift. Den får dubbla elmotorer och en räckvidd på ”över 65 mil”. 0–100 km/tim ska gå på under fyra sekunder.

Geely ska plöja ned 2,6 miljarder kronor i projektet och vill positionera Zeekr som ett ”startupbolag” inom koncernen. Prislappen för bilen hamnar på knappt 400 000 svenska kronor, direktöversatt från kinesiska yuan.

Läs också: [Volvoägarens plan: Nytt premiummärke för elbilar](#)



Erik Söderholm

Relaterade artiklar:

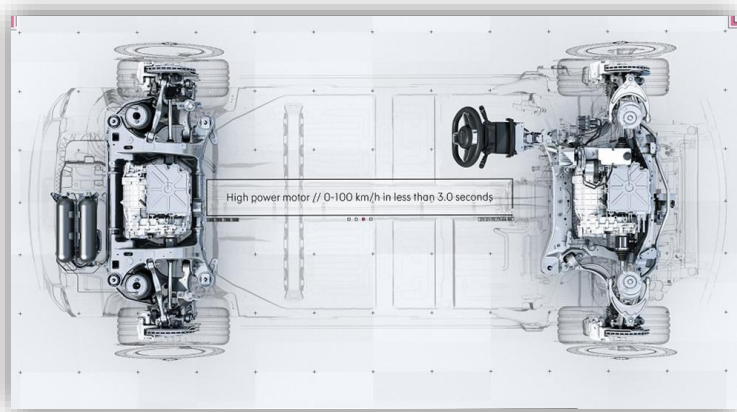

[Geely bekräftar nya märket Zeekr](#)

[Volvos kinesiska ägare lanserar ett elbilmärke i premiumsegmentet och första bilarna dyker upp redan i år.](#)



[Lynk & Co Zero avslöjar Volvos nya elbilsplattform](#)

[Volvo utvecklar en mindre elbil med helt ny teknik under skalet.](#)

9. Hyundai Santa Cruz officiell – märkets första pickup.

AV ROBIN TÖRNROS.

PUBLICERAD: 16 APR 2021, KL 10:52.

Efter flera förseningar är den till slut här. Den första pickupen från Hyundai. Här är nya Santa Cruz.



FILM: <https://youtu.be/ojcDLPqdZYE>

Redan [2015 visade Hyundai upp konceptbilen Santa Cruz Crossover Truck Concept på bilsalongen i Detroit](#). Ett par år senare meddelades att den var [klar för produktion och att även en Kia-version av pickupen](#) var aktuell. Sedan hände inte så mycket mer. Fram tills nu. [Tidigare i år har vi fått ta del av ett fåtal bilder på bilen](#) och nu visas nya Hyundai Santa Cruz upp i sin helhet.

Medan namnet från konceptbilen bibehålls har produktionsversionen fått en helt annan front som vi känner igen från bland annat [nya Tucson](#). Borta är även de smala bakdörrarna som var hängda i bakkant och Santa Cruz har nu fyra konventionella dörrar vilket troligen är en mer praktisk lösning. Även om Santa Cruz må se ut som en pickup vill Hyundai hellre benämna den som en Sports Activity Vehicle, SAV. Men oavsett så har den ett flak som mäter 132 centimeter på längden med ett förvaringsfack under lastgolvet i den bakre delen.



Jämfört med storsäljare som [Nissan Navara](#) och [Ford Ranger](#) så är nya Santa Cruz några storlekar mindre med en totallängd på 497 centimeter, alltså omkring 40 centimeter kortare än tidigare nämnda bilar. Mellan axlarna mäter den 300 centimeter och 190 respektive 169 på bredden och höjden.

Även invändigt finns likheter med Tucson och Santa Cruz är utrustad med en tiotums infotainmentskärm med Apple Carplay och Android Auto som standard. Som tillval går det även att få digital instrumentering med en tiotumsskärm. I övrigt är inredningen ganska personbilslik i den främre delen medan baksätet ser ut att vara av enklare typ. Under baksätet som kan fällas upp finns ytterligare lastmöjligheter.

Santa Cruz kommer med två olika motorer som baseras på samma fyrcylindriga 2,5-litersmaskin. Antingen utan överladdning med 193 hästkrafter och 244 newtonmeter eller en med turbo som levererar 279 hästkrafter och 420 newtonmeter. Den tidigare är utrustad med en åttaväxlad automatlåda medan den starkare motorn har fått en åttaväxlad dubbelkopplingslåda. Oavsett motoralternativ har Santa Cruz fyrhjulsdrift som standard. Standardmonterat är även säkerhetsutrustning som autobroms med fotgångar och cyklist-avkänning, samt körfältsassistans och trötthetsvarnare. Som tillval finns ytterligare funktioner som adaptiv farthållare, döda vinkel-varnare och 360-graders backkamera.

Nya Hyundai Santa Cruz kommer att tillverkas i fabriken i Montgomery, Alabama, och försäljning drar igång under sommaren. Om den aktuell för den europeiska marknaden är i nuläget oklart.



Robin Törnros

10. Brittiska sportbilmärket Caterham får japansk ägare.

Publicerad 2021-04-07 kl 17:23. TEXT Erik Söderholm.

Caterham som bygger små och lätta sportbilar hamnar i japansk ägo.



De brittiska sportbilstillverkarna har inte alltid haft det så enkelt. Ekonomiska problem har satt stopp för många av dem genom tiderna och de få som finns kvar är ofta i utländsk ägo.

Caterham Cars har nu sålts till VT Holdings, det japanska företaget som importerat märket de senaste tolv åren och som även importerar Lotus till Japan. Företaget ägs av Kazuho Takahashi som tävlat i flera motorsportklasser.

– **Vi kommer skydda** och utveckla Caterham Seven för att möta utmaningarna med lagkraven framöver, säger han.

Caterham ställs inför tuffa utmaningar när bilbranschen nu i allt högre utsträckning går över till hybrid- eller eldrift för att möta tuffare utsläppsregler. Caterham exporterar 60 procent av bilarna som byggs.

Läs också: [Nu går klassiska märket i konkurs – igen](#)



Erik Söderholm

Läs mer om:



Tre nya Caterham Seven

Caterham moderniserar klassiska Seven-modellen med tre snabbsvängda nytillskott.



Suv och småbil från Caterham

Den lilla brittiska sportbilstillverkaren vill bli större. Genom ett samarbete med Renault ska en suv och en småbil tas fram.



Renault och Caterham bygger Alpine

Renault och brittiska sportbilstillverkaren Caterham slår sina påsar ihop och återupplivar klassiska bilmärket Alpine.



11. Ford satsar på Etanol.

Anders Nilsson 2021-04-13.

Lanserar fem modeller senare i år.



Ford Puma.

Ford i Sverige kommer fortsätta att sälja etanolbilar, som ett komplement till elektrifieringen. Därför kommer flera modeller lanseras i år.

Hedin Motor Company, Fords svenska importör, har tillkännagivit att man ska fortsätta sälja bilar som drivs av E85. Fem nya modeller lanseras i Sverige i år.

För två år sedan tillkännagav [Ford](#) en nysatsning på etanol (E85) för den utgående versionen av suven [Ford Kuga](#). Enligt Ford ville man då erbjuda ett bredare utbud av alternativa drivmedel. Över 1 000 bilar av modellen såldes som kunde köra med drivmedlet.

Men allt eftersom att man har fokuserat på mer och mer på elektrifiering så har det inte lanserats några nya modeller som är anpassade för etanol, fram tills nu.

LÄS MER: [Så återskapar Ford Mustang Shelby GT500 Eleanor](#)

– Elektrifiering är givetvis den väg vi kommer att ta på lång sikt. Det är den mest effektiva vägen mot att minska utsläppen från biltrafiken. Men det är flera år kvar tills vi är där, och vi behöver lösningar här och nu. Därför känns det otroligt kul att vi kan lansera hela fem nya etanol-modeller i Sverige, säger Erik Lindham, informationschef på Hedin Motor Company.

Från och i sommar kommer flera modeller anlända; [Ford Fiesta](#), 95 hästkrafter; [Ford Puma](#), 125 hästar; [Ford Transit Connect](#) L1 och L2, 100 hästkrafter.

Dessutom lanseras [Ford Focus](#) som mildhybrid och Kuga som elhybrid under det tredje kvartalet i år. Målgruppen för satsningen på etanol är företagskunder som vill ha ett grönnare alternativ, men tror även att de kan vara populära bland privatpersoner.

LÄS ÄVEN: [Ford lägger ned Mondeo](#)



Anders Nilsson

Relaterade artiklar:



[Kia snabbar på elektrifieringsplanerna](#)



[Volkswagen planerar billig elektrisk småbil](#)



[Så blir Mercedes AMG:s framtid](#)



[Jättekoncernen satsar på vätgashybrider](#)

12. Nya förslaget: Billigare besiktning för gasbilar.

Publicerad 2021-04-16 kl 8:12. TEXT Erik Söderholm.

Regeringen vill få bort merkostnaden för att besiktiga en gasbil jämfört med en vanlig bensin- och dieselbil.



Det är relativt krångligt att besiktiga en gasdriven bil. För tre år sedan infördes nya regler för att kontrollera gastankarna, något som i vissa fall kan innebära att processen att få bilen godkänd vid besiktningen blir dyrare än för en bensin- eller dieselbil.

Kravet kom efter att flera biltillverkare snålat in på rostskyddet i gastankarna. En rostig gastank är en [allvarlig säkerhetsrisk](#).

Nu får Transportstyrelsen i uppdrag av regeringen att se om reglerna kan ändras. Gastankarna ska fortfarande kontrolleras, men kostnaden ska inte bli högre än för en bensin- eller dieselbil.

– Det är viktigt att gasdrivna bilar genomgår en grundlig besiktning, men det är inte rimligt att fordonsägare som velat göra bra klimatval får en dyrare besiktning. Därför får Transportstyrelsen i uppdrag att se över hur problemet kan lösas, säger infrastrukturminister Tomas Eneroth (S).

Om det inte går att ta bort merkostnaden för att besiktiga gasbilar kan det istället bli tal om ekonomisk kompensation för merkostnaden.

Gasbilarna för en tynande tillvaro på den svenska bilmaknaden. Trots att de kan vara smarta rent klimatmässigt om de tankas med biogas stod gasdrivna bilar för bara 1,2 procent av nybilsregistreringarna förra året, och det registrerades över 55 nya bensin- och dieselbilar för varje registrerad gasbil.



Erik Söderholm

13. Konsumentverket anser BMW iX3-reklam vara vilseledande.

PUBLICERAD: 14 APR 2021, KL 14:36.

AV MATTIAS RABE.

BMW Sverige marknadsför elbilen iX3 i bland annat tv, men får nu en tillrättavisning av Konsumentverket som anser att reklamfilmen är vilseledande.



Det är ett par påståenden i reklamfilmen av [BMW iX3](#) som ogillas av Konsumentverket, nämligen "BMW-batterier är smartare för miljön" och "Världens mest hållbara biltillverkare".

"Konsumentverkets bedömning är att påståendena utgör vaga och ospecifika miljöpåståenden", skriver Konsumentverket i sin tillsynshandling och som därmed bedömer påståendena vara vilseledande och otillbörliga.

Myndigheten eftersträvar frivilliga rättelser av BMW som ges möjlighet att yttra sig i ärendet samt redogöra för eventuella åtgärder senast den 22 april 2021. Därefter tar Konsumentverket ställning till om ytterligare åtgärder behöver vidtas.



Mattias Rabe

14. Rolls-Royce nya drinkpaket räcker för hela jaktlaget.

Publicerad I 2021-04-14 kl 16:50. TEXT Erik Söderholm.

Ett nytt tillval gör om bagageutrymmet i Rolls-Royce Cullinan till en friluftsbil.



Rolls-Royce är definitivt inte som andra bilmärken. Det finns till exempel inte så många konkurrenter som tvingas [höja ljudnivån i kupén](#) eftersom bilen upplevdes som för tyst, och Rolls-Royce är dessutom ett av få märken som kan sälja en [hopfällbar stol för 90 000 kr](#).

Den senaste idén är en så kallad "Recreation Module" för suv-modellen Cullinan. Det är en förvaringslåda som rymmer 48 liter och som kan fällas ut automatiskt ur bagageutrymmet.

Vad som ska finnas i förvaringsfacken är upp till bilägaren, men det kan till exempel handla om prylar för flugfiske, jakt, bergsklättring eller skidsemestern.

En annan möjlighet är att använda rekreationsmodulen för att blanda drinkar. Tillvalet kallas "Hosting Service" och innebär att Cullinanägaren kan förse upp till åtta personer med drinkar medan de beskådar utsikten i naturen. I paketet ingår glas med Rolls-Royce-logotyp, skärbrädor i trä gjorda av amerikansk valnöt, redskap och skålar för tilltugg.

Läs också: [Rolls-Royce senaste idé: Hopfällbar stol för 90 000 kr](#)

Uppdatering 14/4: Någon exakt prislista för rekreationsmodulen finns inte eftersom den kan anpassas helt efter köparens önskemål. Men tillvalet Hosting Service med möjlighet att blanda drinkar kostar 20 000 euro före skatt, bekräftar Rolls-Royce pressavdelning för Vi Bilägare. Det innebär cirka 250 000 kr med svensk moms.

15. Fransmän kan få 2500 euro om de byter skrotbilen mot elcykel.

AV WILLE WILHELMSSON 2021-04-16 KL 17:20.

Nytt förslag för att sänka utsläppen av koldioxid.



I Frankrike har det lagts fram ett förslag som innebär att ägare av fossildrivna bilar kan få en ersättning på 2500 euro, motsvarande lite över 25.000 kronor, om de skrotar bilen och istället köper en elcykel.

Förslaget är framtaget för att få bort gamla skrotbilar från franska gator och uppmuntra till ett lite mer miljövänligt transportsätt. Det är också en del i Frankrikes mål minska utsläppen av koldioxid till 2030 jämfört med nivåerna på 1990-talet.

Skulle Frankrike rösta igenom förslaget skulle landet vara det första som ger ersättning för skrotbilar för att istället köpa elcyklar uppger French Federation of Bicycle Users (FUB). *Deras ordförande Olivier Schneider säger vidare om förslaget (maskinöversatt):*

– För första gången är det känt att lösningen inte är att göra bilarna grönare, utan helt enkelt att minska antalet.

[Korta inrikesflygningar förbjuds i Frankrike](#)

[Om sträckan går att färdas med tåg](#)

16. Ferrari 328 – märkets folkligaste modell någonsin?

Publicerad 2021-04-18 kl 6:24.

TEXT Calle Carlquist.

BACKSPEGELN

Någon gång i livet ska du väl ha en Ferrari, eller hur? Slå till och kör en äldre kombi till vardags!



Ferrari 308/328 är märkets folkligaste modeller någonsin. Det byggdes cirka 20 000 exemplar under nästan 15 år, ungefär dubbelt så många som den totala produktionen av Saab Sonetts olika generationer.

Karossformen, signerad Pininfarina, blev en omedelbar hit vid debuten för 308 hösten 1975. Linjerna var både kilformade och lätt böljande och blev själva sinnebilden av Ferrari under 1970- och 80-talen, inte minst tack vare supermodellen 288 GTO som debuterade med snarlikt form 1984.

De första 712 exemplaren av 308 GTB hade kaross av glasfiber, innan en 200 kg tyngre bil med plåtkaross dök upp sommaren 1977. Senare samma år kom GTS-modellen, S för Spider vilket betydde att takets mittparti kunde lyftas bort.

Under åren som följde kom insprutning istället för fyra förgasare, fyrventiltoppar lanserades och 1985 kom så den ansiktslyfta 328-modellen som syns på bilderna här. Front och bakparti var nya, inredningen hade modernare design och effekten i den nu 3,2 liter stora motorn hade ökats till 270 hk.

Att köpa en Ferrari 328 går utmärkt, det finns ganska gott om bilar i Sverige. Modellen är mindre komplicerad och dyr att underhålla än de exklusiva syskonen, exempelvis kan många servicepunkter klaras utan att motorn måste lyftas ur, trots att den är placerad mitt i bilen. Detaljkvaliteten skiftar beroende på var man tittar. En del spakar kan verka lite billiga medan exempelvis lackeringen håller extremt bra kvalitet.



Sittbrunn för närkontakt och med mycket kul att se, den klassiska växelkulissen inte minst.

Gemensamt är att de här bilarna, om de är i rätt skick, erbjuder härlig körkänsla, underbart motorljud och en alldeles speciell ägarglädje. Varför inte göra lite ombytta roller i bil-innehavet? Skippa din dyra bruksbil till förmån för exempelvis en lite äldre kombi och satsa en extraslant på bilen du vill ha bara för nöjes skull – en Ferrari!

Ferrari 328 GTS 1988

Motor: Åttacylindrig V-motor med dubbla remdrivna överliggande kamaxlar, fyra ventiler per cylinder. Bosch K-Jetronic insprutning. Vattenkylning. Volym 3 185 cm³. Max effekt 270 hk DIN vid 7 000 v/min. Max vridmoment 304 Nm vid 5 500 v/min.

Kraftöverföring: Tvärställd mittmotor, bakhjulsdrift. Femväxlad manuell låda. Differentialbroms.

Mått: L 425,5/B 173/H 113 cm.

Fjädring/hjulställ: Skruvfjädring fram och bak. Dubbla triangellänkar fram och bak. Hydrauliska teleskopstötdämpare.

Styrning: Kuggstång. Vändcirkel 12 m.

Bromsar: Ventilerade skivor fram och bak.

Fartresurser: Toppfart 265 km/tim. Acceleration 0–100 km/tim 6,4 s.

Förbrukning: 1,04 l/mil.



Livscykeln

1975 Ferrari 308GTB med kaross i glasfiberarmerad plast presenteras.

1976–77 308GTB med plåtkaross. Dessförinnan har 712 bilar med glasfiberkaross hunnit byggas. Med fyra Weber DCNF-förgasare lämnar motorerna i Europa omkring 255 hästkrafter. Premiär för 308GTS, – Spider – med avtagbart tak.

1980 208 GTB/S tillkommer på den italienska marknaden. En bantad modell med tvålitersmotor.

1981 Motorer på 214 hk.

1983 Mer kompression, Nikasil-behandlade cylinderfoder och framförallt – fyra ventiler per cylinder – Quattrovalvole.

1985 Ferrari 328 visas på Turin-salongen. Motorer på 3,2 liter och 270 hk. Pininfarina har mjukat upp linjerna med ett helt omritat front- och bakparti. Arrangemanget med dimljus och blinkers går i samma stil som på Testarossa.

1989 Sista året har 328 ABS-bromsar som standard. Platsen i modellhierarkin tas över av Ferrari 348 – med en mycket uppdaterad V8 placerad på längden.



Calle Carlquist

Läs mer om:



[Ferrari lanserar helt eldriven bil år 2025](#)



[Kris i Ferrari – nu avgår chefen av ”personliga skäl”](#)



[Ferrari SF90 Spider är en ny supercabriolet med laddsladd](#)



[Ferrari backar: ”100 procent eldrift är att gå för långt”](#)



[Ferraris jobbiga problem: Bakrutan kan lossna i fart](#)



[Ferrarichef erkänner superbilsfusk – tjänade 24 miljoner](#)

17. Volkswagen Transporter T2 var en riktig snällkaramell.

Publicerad 2021-04-11 kl 6:49. TEXT Calle Carlquist.

BACKSPEGELN

Att bli arg på en Folkabuss Typ 2 är omöjligt. Att hitta en i vettigt skick är nästan lika svårt.



Alla har väl någon gång känt köpsuget efter en Folkabuss generation 2, en T2? Tänk så praktiskt med en kompakt buss! Alla roliga utflykter med vännerna, både de gamla vanliga och alla nya du kommer att få för att du har en buss.

Tänk vilka spontana minisemestrar du kan drömma upp, tänk all bråte du kan köra hit och dit! Tänk vad kul med motorn långt bak och tänk så snäll Folkabussen ser ut! Har det funnits en vänare uppsyn på den här sidan Austin Healey Sprite med grodögonen? Nej.

Om du vill ha en är det dags att raska på. Lagret av T2-bussar lika fina som den apelsinfärgade på bilderna är mer eller mindre redan slut, många har gått till Tyskland och Holland. Priserna är stigande och det lönar sig att dammsuga marknaden efter en T2 som är i så nära originalskick som möjligt. Både som investering och för att ditt nya, bussiga liv ska bli hyfsat friktionsfritt. Kom ihåg att det handlar om bilar med 40 år på nacken.

Skippa skunkar som annonseras för några tusenlappar, även om ägarna verkar vara riktiga entusiaster. Det finns gott om dem i den här svängen. Bestäm om du kan leva med stora blomdekaler på karossidorna eller inte. Tål du madrassfuktiga campingombyggen, nedkörda midsommarfirare med kringrullande ölfaskor under andra stolsraden, kan du tåla artbastarder som fått en Volvo B20 mellan bakhjulen? Nej.



*Utrymmena är maximerade, bara det nödvändigaste får ta upp yta.
Få T2-bussar är så originaltrogna som den här inuti.*

Gå ut på marknaden med bestämd blick! Rost ska du leta efter i stort sett överallt. Du kommer garanterat någon gång att behöva hissa upp din buss – domkraftsfästena är lätta att kolla men dyra att byta. Kolla efter rost i golv, hjulhus, överallt! Skjutdörren ska löpa som den ska, annars kan den, just det, lossna. Kolla värmekamrarna, de är dyra och svåra att byta. Oljeläckage, nja, oljebyten, absolut, oljekylare, måste fungera – väldigt viktiga punkter att bocka av.

När du sedan hittar rätt är du bara att gratulera!

VW Transporter 1972

Nypris: 26 200 kr.

Motor: Fyrcylindrig boxermotor med stötstänger, två ventiler per cylinder. Luftkyllning.

Volym 1 679 cm³. **Max effekt** 66 hk DIN vid 4 800 v/min. **Max vridmoment** 109 Nm vid 3 200 v/min.

Kraftöverföring: Längsmonterad motor bak, bakhjulsdrift via dubbelledade drivaxlar. Fyrväxlad manuell låda.

Mått: L 442/B 177/H 194 cm. Vikt 1 450 kg. Tank 57 liter.

Fjädring/hjulställ: Längslänkar och torsionsfjädring fram och bak, krängningshämmare fram. Hydrauliska stötdämpare fram/bak.

Styrning: Rullstyrväxel. Vändcirkel 11,3 m

Bromsar: Skivor fram och trummor bak. Servo.

Fartresurser: Toppfart 127 km/tim. Acc. 0 – 90 km/tim 20,5 s.

Förbrukning: 1,07 l/mil.



Livscykeln

1968 Den nya modellen var 16 cm längre och hade högre lastkapacitet. Karossen som var byggd med dubbelplåt i vissa delar för en bättre vridstyvhet. Skjutdörr var standard. Bakvagnen var nu fyrledad. Motorn var den största som fanns att få från Typ 1 – 1 600 kubik och 47 hästar.

1970 Den speciella, kromade innerbackspegeln försvinner.

1971 Högre effekt, 50 hästkrafter. Skivbromsar fram.

1972 VW-loggan försvinner från tanklocket, synd. Större kylflötsintag. Större och kantigare bakljus. Typ 4-motorn (från 411:an) introduceras som option med 66 hk.

1973 Mindre frontemblem. Emblemet på bakluckan försvinner. Nya, kantiga stötfångare och högre blinkersplacering. Automat som tillval.

1974 Typ 4 motorn blir större, volym 1,8 liter och 68 hk. Insprutning på USA-modeller, något senare på övriga marknader som option.

1976 Typ 4-motorn förstoras igen, till två liter. Får 70 hk.

1977 Insprutningsmotorerna får hydrauliska lyftare.

1979 USA-modellen får katalysator. Tillverkningen (i Tyskland) upphör i oktober.



Calle Carlquist

Läs mer om:



Quiz: Vad kan du om Folkabussen?

Testa dina kunskaper i veckans Folkabuss-inspirerade bildquiz!



Nya Folkabussen – smartare och säkrare

Volkswagens nuvarande Transporter/Caravelle har 11 år på nacken. Nu kommer en förnyad version med fokus på aktiva förarstöd.



Euro NCAP: Fem stjärnor till sex bilar

Euro NCAP har krocktestet elva nya bilar – med blandat resultat. Sex blev femstjärniga medan de andra fem gick bet på en stjärna.



VW T1 är tillbaka – eldriven

Det är många elbilar på precis öppnade Genève-salongen. Få är dock så läckra som konceptbilen VW Bulli.

Klassiker

18. Grattis Jeep Cherokee!

Publicerad 23 april 2009.

DAGENS NAMNSDAGSBIL.

Varje dag firar vi en ny bilnamnsdag från Klassikerkalendern. I dag när Georg och Göran har namnsdag vill vi gärna göra dig uppmärksam på Cherokee.



Jeep Cherokee (SJ) 1974–78.

Cherokee är ett nordamerikanskt indianfolk och också namnet på deras språk.

1974 kom den första Jeep Cherokee. Generationen som kallas SJ var egentligen en tvådörrars version av **Jeep Wagoneer** som lanserats redan 1963. Wagoneer hade tidigare funnits i en tvådörrars version, men Cherokee hade en annan lösning av sidorutorna. Cherokee lanserades som en sportigare version av Wagoneer.

Jeep valde att knyta an till namnet på modellen genom mönstret på dekorationer på karossen och i inredningen. Indiankopplingen syntes också delvis i namnen på de olika utrustningsnivåerna: **S (som i Sport), Chief, Golden Eagle, Limited, Classic, Sport, Pioneer och Laredo.**

För att göra historien rörigare så kom Cherokee i en fyrdörrars version 1977.

Att kalla en bil för "först" är vanskligt, men Wagoneer/Cherokee måste sägas vara bland de första bilar som kombinerade goda terränegenskaper och en familjebils utrymmen och komfort, det som senare kom att kallas för en SUV.

1984 kom Cherokee XJ som var en klart mindre bil än föregångaren. Med sina nättare mått blev den snabbt populär och bidrog till att på allvar starta vågen av SUV:ar. Till skillnad från SJ hade den **självbärande kaross**. Det huvudsakliga motoralternativet var en fyra liter stor rak sexa.



Cherokee 5-door (SJ) 1978–83.

Nu blir det riktigt komplicerat att förklara namnen, men när Cherokee XJ kom döptes Wagoneer om till Grand Wagoneer. Under det namnet fortsatt den att tillverkas till 1991. Samtidigt fanns det en lyxig version av Cherokee XJ med träimitation på sidorna som kallades Wagoneer.

1993 lanserades **Grand Cherokee** som var större till måtten och hade en V8. Om tanken var att den skulle ersätta XJ så gick det inte vägen. Den nio år gamla modellen fortsatte sälja i sådan omfattning att den inte gick att lägga ner.



När den nya Cherokee XJ kom 1984 fanns den både med två och fyra dörrar.



Grand Cherokee Laredo (ZJ) 1993–96.

En ny generation av Grand Cherokee kom 1998, *WJ-generationen* skulle sedan tillverkas till 2004. Grand Cherokee WK kom 2005 och tillverkas fortfarande.

Först 2001 lades produktionen av Cherokee XJ ner i USA. I Kina där den tillverkades på licens fortsatte tillverkningen till 2006.

Nästa generation Jeep Cherokee kallades Liberty i USA och Cherokee i resten av världen. Designmässigt anknöt den i fronten till den klassiska Willys-Jeepen.

2008 kom nya **Cherokee KK**. den senaste generationen Cherokee påminner utseendemässigt om Cherokee XJ med kraftigt markerade hjulhus och kantiga former.



Efter 17 år var det dags för en ny Cherokee-modell år 2001.



Grand Cherokee (WK) 2005–10.



Cherokee XJ tillverkades även i Kina.

Den kinesiska Cherokeeen fick mot slutet en facelift som ser ut att behöva en tandreglering.



Cherokee (KK) 2007.



*2008 kom den senaste generationen Cherokee.
Designmässigt flörtar den med den åttiotalskantiga Cherokee XJ.*

Läs mer om:

[Jeep utan styrsel i tillvaron](#)

[Jeepen spricker!](#)

[Fläcksjukan](#)

[Svampbob Fyrkant](#)

SLUT